



conceptAIR

Vallox

245 MV



Vallox 245 MV jest przeznaczony do większych domów jednorodzinnych (około 400 metrów kwadratowych). Jednostka wyposażona jest w czujnik wilgotności, zapewniający automatyczne działanie w momencie wzrostu wilgotności. Vallox 245 MV wyposażony jest w panel sterowania MyVallox Control gwarantujący dostęp do jednostki wentylacyjnej poprzez internet. Vallox 245 MV oszczędza dużo energii. SFP (moc właściwa wentylatora) wynosi tylko 0,7 kWh/m²/s, więc jednostka jest energooszczędna. Dodatkowo, efektywność temperaturowa jest wysoka, co przekłada się na duże oszczędności.

STEROWNIK MyVallox control

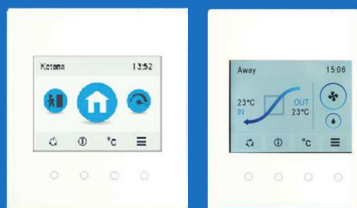

Nowoczesny, estetycznie wyglądający panel sterowania. Dzięki MyVallox Control możemy sterować wentylacją za pomocą zarówno panelu sterowania jak i przez sieć LAN oraz internet. Panel posiada 4 tryby pracy – w domu, poza domem, booster oraz funkcja kominkowa. Możemy profilami sterować ręcznie lub za pomocą nastawy tygodniowej. Niniejszy sterownik oprócz dostępu do internetu wyróżnia się obsługą wbudowanego w jednostkę czujnika wilgotności oraz dostępem do wielu statystyk.

Zalety panelu MyVallox Control:

- 4 tryby pracy
- Programator tygodniowy
- Czujnik wilgotności i dostosowywanie wentylacji do poziomu wilgotności
- Zdalne sterowanie przez internet
- Możliwość ustawienia każdego parametru jednostki na ekranie komputera
- Możliwość podłączenia zewnętrznych czujników oraz przetworników
- Estetyczny design
- Możliwość podłączenia dodatkowych czujników CO₂ oraz wilgotności w celu większego zautomatyzowania jednostki
- Możliwość podłączenia do automatyki budynku poprzez interfejs MODBUS
- Dostęp do statystyk
- Dostarczany razem z każdą jednostką z serii H2O

MyVallox Control

DANE TECHNICZNE

Przeznaczony do domów m ² : 400
Klasa odzysku ciepła: A+
Sprawność odzysku ciepła: > 85 %
Współ. nakładu energii elektrycznej: < 0,36 Wh/m ³
Moc właściwa wentylatora (SFP): 0,7 kW/(m ³ /s)
Powietrze wywiewane: 936 m ³ /h, 100 Pa
Powietrze nawiewane: 943 m ³ /h, 100 Pa
Króćce: 4 x 250 mm
Wymiary: 1038 mm x 1241 mm x 773 mm
Waga brutto: 200 kg
Połączenie elektryczne: 230 V, 50 Hz, 14,5 A
Dane wentylatora wywiewnego: 0,17 kW 1,25 A
Dane wentylatora nawiewnego: 0,17 kW 1,25 A
Typ wymiennika ciepła: przeciwprądowo-krzyżowy
Bypass wymiennika ciepła: automatyczny
Nagrzewnica wstępna: -
Nagrzewnica wtórna: elektryczna, 1500 W
Nagrzewnica dodatkowa: elektryczna, 1500W
Filtry nawiewne: G4 + F7
Filtry wywiewne: G4
Zestaw filtrów: numer 29





conceptAIR

EFEKTYWNOŚĆ WENTYLATORÓW

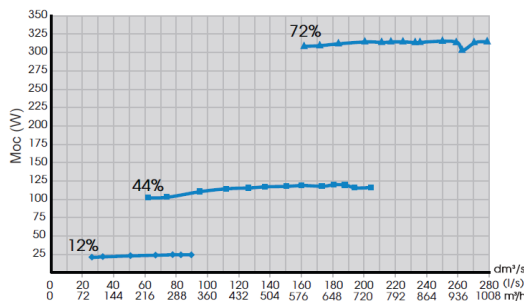

ROZMIESZCZENIE KRÓCĆÓW

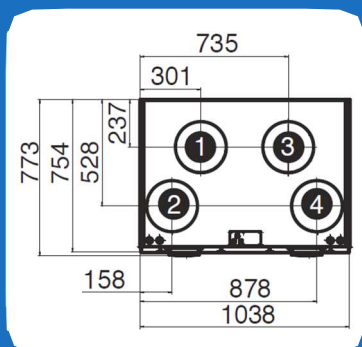

BUDOWA

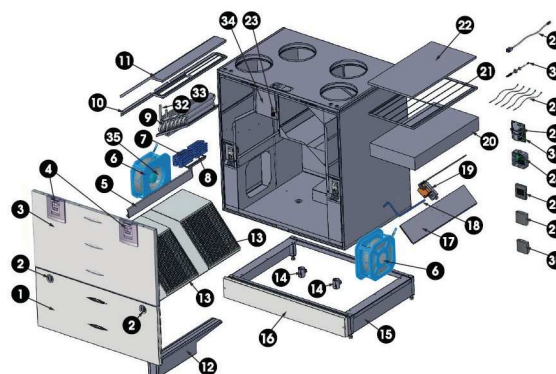

Model prawy

Średnica wewnętrzna króćca: 250mm

1. Powietrze wywiewane
2. Powietrze nawiewane
3. Czerpnia
4. Wyrzutnia

Model lewy

Średnica wewnętrzna króćca: 250mm

1. Czerpnia
2. Wyrzutnia
3. Powietrze wywiewane
4. Powietrze nawiewane

NR CZĘŚĆ	KOD	NR CZĘŚĆ	KOD	NR CZĘŚĆ	KOD		
1	3539400	14	Zamknięcie wodne	3494701	27	Szklany bezpiecznik rurkowy 5x20mm, 80mASS	952488
2	990713	15	Podstawa	3527500	28	Sterownik	949033
3	3539500	16	Przedni panel podstawy	3527700	29	Czujnik wilgotności	946149
4	3355900	17	Mechanizm bypassu	3514200	30	Czujnik dwutlenku węgla	949111
5	3516000	18	Ramię bypassu	3508900	31	Wewnętrzny czujnik wilgotności	946148-1
6	1115100	19	Silnik bypassu	930618	32	Zawór nagrzewnicy wodnej	946300
7	942220	20	Filtr F7	978159	33	Serwomechanizm nagrzew. wodnej	946320
8	942220	21	Uchwyt filtra powietrza n.	514600	34	Przełącznik kontrolny nagrzewnicy wodnej	948517
9	3555200	22	Filtr G4	978049	35	Kratka tłumiąca wentylatora nawiewnego	935431
10	3514700	23	Zabezpieczenie	948377	36	Płyta główna	949032
11	978050	24	Puszka podłączeniowa	3526700			
12	3515800	25	Kabel RJ45	952196			
13	933295	26	Czujnik NTC	3545900			

HTS sp. z o. o.

Oficjalny dystrybutor marki VALLOX OY

Ul. Borecka 4B
03-034 Warszawa
Tel. 22 747-05-45
22 747-05-44

hts@hts.com.pl
www.hts.com.pl

HTS

cały świat wentylacji

WERSJE URZĄDZENIA:

- Vallox 245 MV prawa (wymiennik z aluminium)
- Vallox 245 MV lewa (wymiennik z aluminium)

WYPOSAŻENIE OPCJONALNE:

- Filtry powietrza
- Czerpnio-wyrzutnia Vallox
- Czujnik wilgotności
- Czujnik CO₂
- Nagrzewnica glikolowa zewnętrzna

ZAWARTOŚĆ ZESTAWU:

1. Jednostka wentylacyjna
2. Panel sterowania MyVallox Control
3. Komplet filtrów
4. Instrukcja obsługi