

## Wentylatory dachowe

wirniki z łopatkami zagiętymi do tyłu

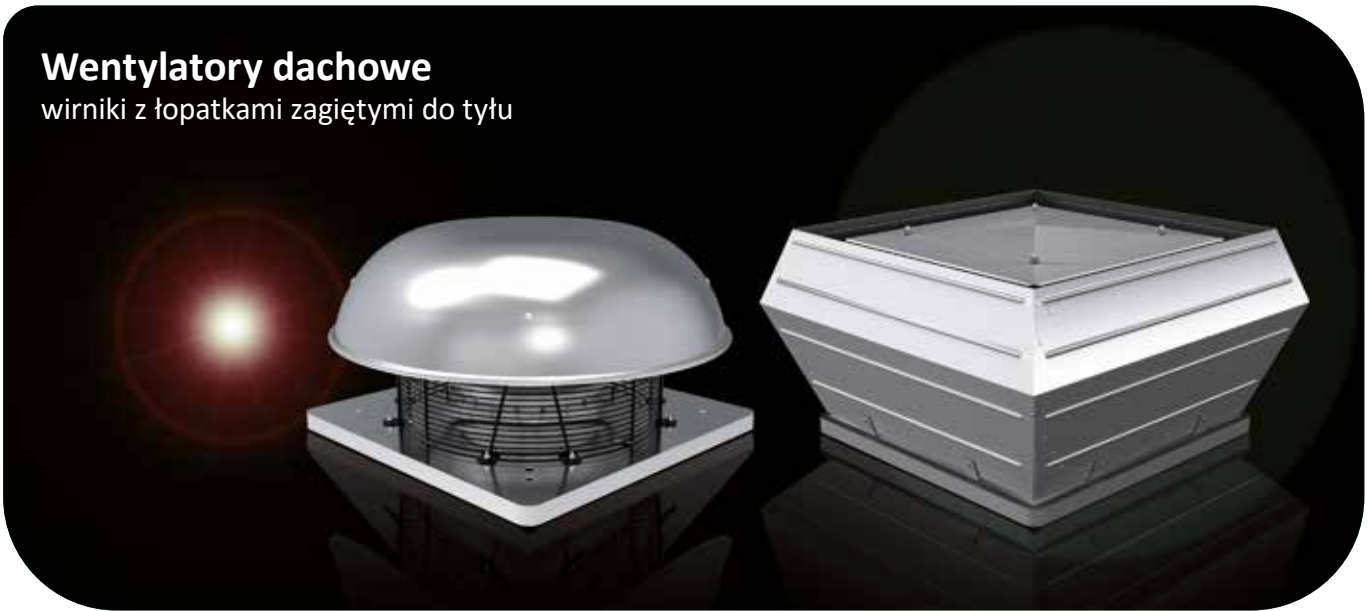

Oznaczenie	D	H	V	310	L	K	- 4	E	D
<b>Wentylator dachowy</b>	_____								
<b>V</b> = wyrzut pionowy <b>H</b> = wyrzut poziomy	_____								
<b>Średnica wirnika</b> 310 = 310 mm	_____								
<b>L</b> = silnik o zwiększonej mocy <b>K</b> = silnik o zmniejszonej mocy	_____								
<b>Liczba biegunów</b> 4 = 4-bieguny	_____								
<b>Rodzaj silnika</b> E = jednofazowy D = trójfazowy	_____								

### Właściwości i wykonanie

Wentylatory dachowe Rosenberg przeznaczone są do montażu na dachach płaskich, dwu- i wielospadowych oraz łukowych. Rozróżnia się dwie wersje wykonania: z wyrzutem poziomym **DH** służące do wyciągu lekko zanieczyszczonego powietrza i z wyrzutem pionowym **DV** do wyciągu silnie zabrudzonego powietrza. Osłona wentylatorów DH do wielkości 500 (włącznie) wykonana jest z aluminium odpornego na działanie wody morskiej, od wielkości 560 - z ocynkowanej blachy stalowej.

Płyty boczne obudowy oraz osłona silnika wentylatorów DV wykonane są z aluminium odpornego na wodę morską. Fabrycznie przytwierdzone śruby mocujące od spodu podstawy gwarantują łatwy i nieskomplikowany montaż akcesoriów do urządzenia. Kosz nośny silnika napędowego wykonany jest z druczianych pierścieni pokrytych tworzywem sztucznym. Zaprojektowany został jednocześnie jako ochrona przed ptakami i bezpośrednim kontaktem z wirnikiem.

Napęd wentylatorów stanowią silniki AC produkcji Rosenberg z wirującą obudową prądu zmiennego sterowane napięciowo do zastosowań w atmosferze wybuchowej. Charakteryzują się zwartą, solidną konstrukcją i dobrymi właściwościami regulacji. Klasa szczelności obudowy to IP44, klasa temperaturowa F natomiast klasa zapłonu Ex "eb" wzgl. Ex "ec".

Silniki mają wbudowane w uzwojenia termistorowy czujnik temperatury zgodnie z DIN 44082, który musi być podłączony do wyzwalacza termistora PTC z oznaczeniem ochrony Ex II (2) G jako ochrona silnika. Ta termiczna ochrona silnika precyzyjnie wykrywa wszystkie nieprawidłowe warunki pracy i wpływy zewnętrzne oraz odłącza silnik od sieci za pośrednictwem stycznika. Dostępne w handlu wyłączniki silnikowe nie gwarantują doskonałej ochrony silnika we wszystkich możliwych stanach pracy (np. praca przy napięciu cząstkowym). Odpowiedni przełącznik ochrony termicznej silnika można znaleźć na liście akcesoriów.

Konstrukcja silników napędowych umożliwia stabilną zmianę prędkości poprzez obniżanie napięcia. Do tego celu mogą być stosowane sterowniki i regulatory transformatorowe, które można znaleźć na liście akcesoriów. Dopuszczalny zakres napięcia od 25 do 100% napięcia znamionowego spełnia zwykle wymagania systemów o zmiennej objętości przepływu powietrza. Podczas pracy w zakresie napięcia cząstkowego prąd roboczy może przekraczać prąd znamionowy. Procentowy wzrost prądu w porównaniu do prądu nominalnego jest określony w danych technicznych dla Delta I. Urządzenia sterujące i regulacyjne muszą być stosowane dla maks. prądu roboczego.

**Silniki z wirującą obudową z zabezpieczeniem „eb” lub „ec” nie mogą pracować z przetwornicami częstotliwości.**

Wentylatory są standardowo dostarczane z kablem podłączeniowym o długości około 0,8 m. Puszka przyłączeniowa Ex jest dostępna jako wyposażenie dodatkowe.

### Wykonanie wirników

Wielkości 310-400: wykonywane są z antystatyzowanego tworzywa sztucznego, dysk mocujący wirnik z blachy ocynkowanej.

Wielkości 450-710: wirniki i dyski mocujące wykonywane są z aluminium odpornego na wodę morską, dysze wlotowe z ocynkowanej blachy stalowej.

### Dobór materiałów

wirnik/łopatki= do wielk. 400 antystatyzowane tworzywo sztuczne, od wielk. 450 ocynk. blacha stalowa.

dysza wlotowa/kołnierz= do wielk. 400 stal lakierowana proszkowo, 450-500 miedź, 560-710 taśma miedziana.

### Charakterystyki przepływu

Charakterystyki wentylatorów przedstawione na diagramach doboru zostały wyznaczone na stanowisku badawczym zgodnie z normą DIN EN ISO 5801 i odnoszą się do gęstości powietrza 1,2 kg/m<sup>3</sup> i temperatury 20 °C.

Pomiarów dokonano dla montażu wentylatora w pozycji A (swobodny wlot, swobodny wylot).

Krzywe ilustrują zmiany ciśnienia statycznego  $\Delta p_f$  w funkcji przepływu powietrza.

### Akustyka

Na charakterystykach podano poziom mocy akustycznej, według krzywej A, na wylocie wentylatora  $L_{WA8}$  (liczby otoczone kółkiem) dla typów z wyrzutem pionowym DV. Dla typów DH należy generalnie dodać 2 dB(A).

Skorygowany krzywą A poziom mocy akustycznej na wlocie wentylatora  $L_{WA5}$  (zgodnie z normą DIN EN ISO 3745 i ISO 13347-3) można wyznaczyć na podstawie wzoru znajdującego się po prawej stronie każdej z charakterystyk przepływu.

Ważony poziom ciśnienia akustycznego  $L_{pA}$  w danej odległości, możemy wyznaczyć tylko w przybliżeniu, gdyż wpływ warunków otoczenia może prowadzić do znacznych błędów.

Należy zauważyć, że odbicia dźwięku oraz charakterystyka pomieszczenia, a także częstotliwości naturalne w różny sposób wpływają na wielkość poziomu ciśnienia akustycznego.

$$L_{pA} = L_{WA} - \Delta L$$

Przybliżoną wartość współczynnika  $\Delta L$  w zależności od odległości można odczytać z poniższego wykresu.

$\Delta L$  [dB]

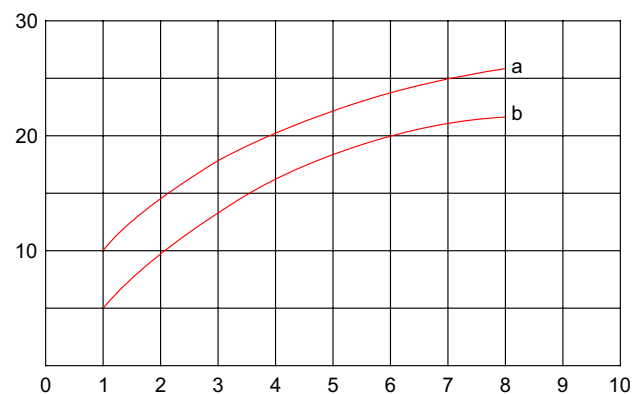

a - bez odbicia dźwięku  
b - z odbiciem dźwięku

Wartości korekty poziomu mocy akustycznej w oktawie  $\Delta L_{W_{okt}}$  dla częstotliwości środkowych pasma, zestawione zostały w tabelkach zamieszczonych przy każdej wielkości wentylatora.



- wersja z wyrzutem pionowym lub poziomym,
- wirnik z łopatkami zagiętymi do tyłu,
- silnik asynchroniczny z wirującą obudową,
- klasa szczelności silnika IP44; klasa izolacji uzwojenia F,
- kabel podłączeniowy wyprowadzony na zewnątrz,
- zabezpieczenie termiczne silnika poprzez wbudowane w uzwojenia termistory typu PTC,
- parowanie materiałów: wirnik z przewodzącego tworzywa sztucznego PCV; dysza z ocynkowanej blachy stalowej lakierowanej proszkowo.

Dane techniczne:

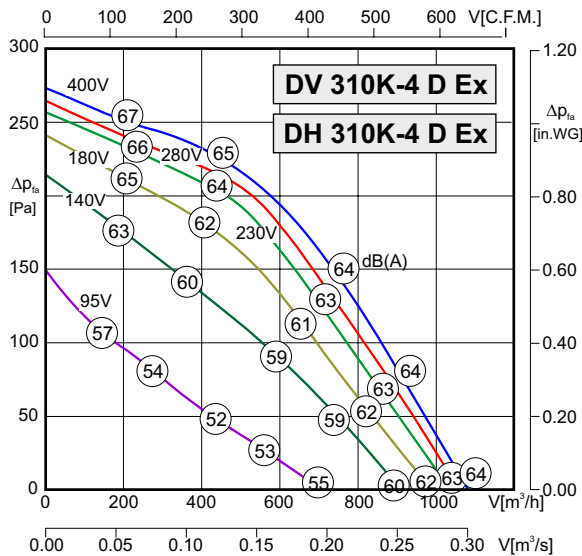

Typ: DV/DH 310K-4D Ex		Nr art.: A00-31084 / A10-31084	
U	400V (50Hz)	Δpfa min	-- Pa
P1	0,12 kW	ΔI	-- %
IN	0,42 A	IA / IN	4,5
n	1450 min <sup>-1</sup>	⚠	IP44
tA	240 s	⚡	01.063
tR	40 °C	🔋	16,0 kg
		Atex	II 2G c IIB T3

Dane akustyczne:

L <sub>WArel</sub> skorygowany charakterystyką A przy V = 0,5*V <sub>max</sub>	fM [Hz]						
	125	250	500	1K	2K	4K	8K
L <sub>WAS</sub> [dB(A)] wlot	-19	-13	-13	-10	-11	-17	-24
L <sub>WAS</sub> [dB(A)] wylot	-20	-11	-6	-4	-7	-13	-19

Wymiary [mm]:

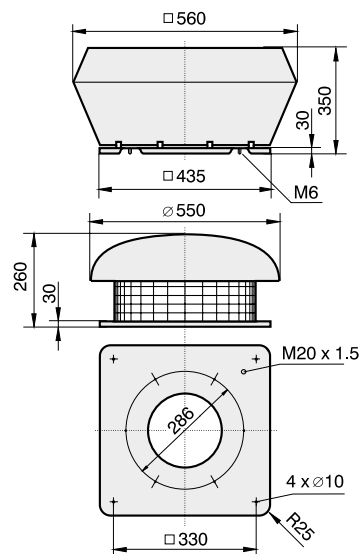

Schemat podłączeniowy:

01.063

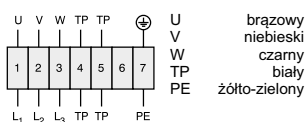

Akcesoria:

Nr art. H80-38033	Nr art. H00-01208	Nr art. H60-01000	Nr art. H80-00145	Nr art. 100-31000	Nr art. 130-31000	Nr art. A60-31070	Nr art. A80-31000	Nr art. A40-31072	Nr art. P25-25020	Nr art. A40-31030
Strona 76	Strona 78	Strona 80	Strona 86	Strona 66	Strona 66	Strona 66	Strona 67	Strona 67	Strona 69	Strona 68



Strefa 2

- wersja z wyrzutem pionowym lub poziomym,
- wirnik z łopatkami zagiętymi do tyłu,
- silnik asynchroniczny z wirującą obudową,
- klasa szczelności silnika IP44; klasa izolacji uzwojenia F,
- kabel podłączeniowy wyprowadzony na zewnątrz,
- zabezpieczenie termiczne silnika poprzez wbudowane w uzwojenia termistory typu PTC,
- parowanie materiałów: wirnik z przewodzącego tworzywa sztucznego PCV; dysza z ocynkowanej blachy stalowej lakierowanej proszkowo.

Dane techniczne:

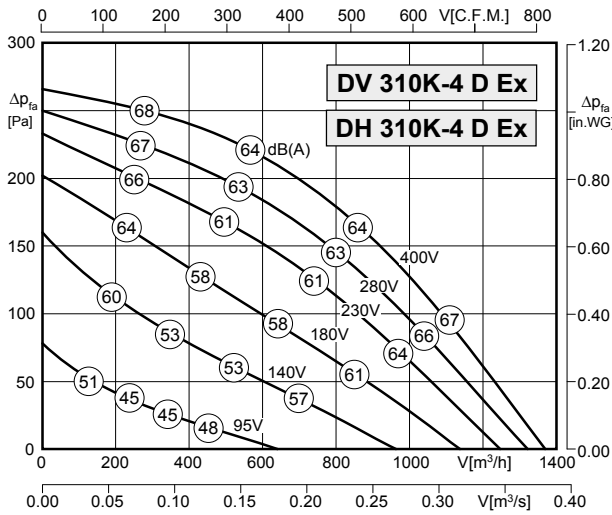

Typ: DV/DH 310K-4D Ex		Nr art.: A00-31085 / A10-31085	
U	400V (50Hz)	Δpfa min	-- Pa
P1	0,11 kW	ΔI	-- %
IN	0,24 A	IA / IN	3,9
n	1400 min <sup>-1</sup>	⚠	IP44
tA	240 s	✳	01.063
tR	40 °C	🔋	15,5 kg
		Atex	II 3G c IIB T3

Dane akustyczne:

L <sub>WAref</sub> skorygowany charakterystyką A przy V = 0,5*V <sub>max</sub>	fM [Hz]						
	125	250	500	1K	2K	4K	8K
L <sub>WAS</sub> [dB(A)] wlot	-19	-13	-13	-10	-11	-17	-24
L <sub>WAb</sub> [dB(A)] wylot	-20	-11	-6	-4	-7	-13	-19

Wymiary [mm]:

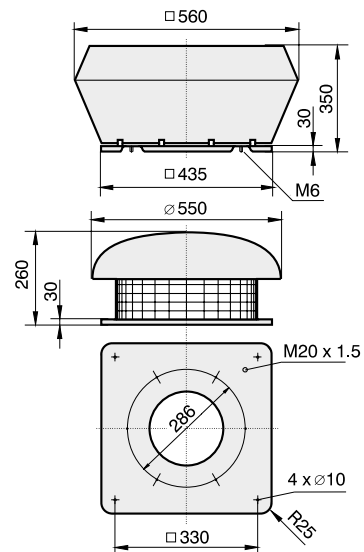

Schemat podłączeniowy:

01.063

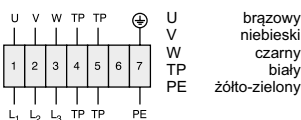

Akcesoria:



MSD 1K	RKD 1,2	TD 1	GS Ex	ASF	ASS	VS Ex	FS	SD Ex	BG	AP
Nr art. H80-38033	Nr art. H00-01208	Nr art. H60-01000	Nr art. H80-00145	Nr art. 100-31000	Nr art. 130-31000	Nr art. A60-31070	Nr art. A80-31000	Nr art. A40-31072	Nr art. P25-25020	Nr art. A40-31030
Strona 76	Strona 78	Strona 80	Strona 86	Strona 66	Strona 66	Strona 66	Strona 67	Strona 67	Strona 69	Strona 68



- wersja z wyrzutem pionowym lub poziomym,
- wirnik z łopatkami zagiętymi do tyłu,
- silnik asynchroniczny z wirującą obudową,
- klasa szczelności silnika IP44; klasa izolacji uzwojenia F,
- kabel podłączeniowy wyprowadzony na zewnątrz,
- zabezpieczenie termiczne silnika poprzez wbudowane w uzwojenia termistory typu PTC,
- parowanie materiałów: wirnik z przewodzącego tworzywa sztucznego PCV; dysza z ocynkowanej blachy stalowej lakierowanej proszkowo.

Dane techniczne:

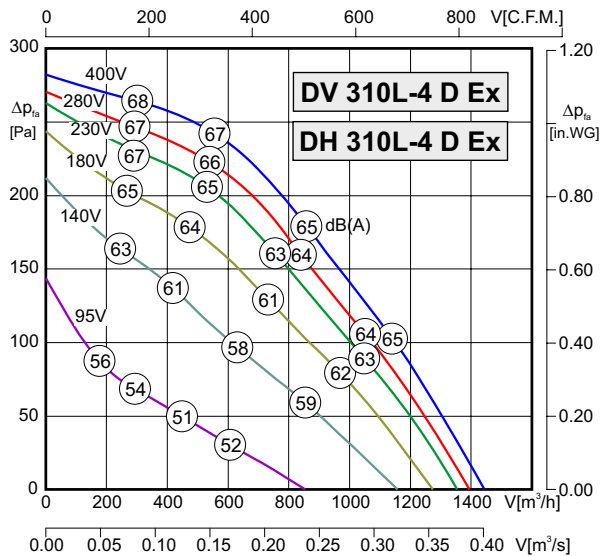

Typ: DV/DH 310L-4D Ex		Nr art.: A00-31083 / A10-31083	
U	400V (50Hz)	Δpfa min	-- Pa
P1	0,14 kW	ΔI	-- %
IN	0,45 A	IA / IN	4,2
n	1440 min <sup>-1</sup>	⚠	IP44
tA	240 s	⚡	01.063
tR	40 °C	🔧	16,0 kg
		Atex	II 2G c IIB T3

Dane akustyczne:

L <sub>WArel</sub> skorygowany charakterystyką A przy V = 0,5*V <sub>max</sub>	fM [Hz]						
	125	250	500	1K	2K	4K	8K
L <sub>WAS</sub> [dB(A)] wlot	-19	-13	-13	-10	-11	-17	-24
L <sub>WAR</sub> [dB(A)] wylot	-20	-11	-6	-4	-7	-13	-19

Wymiary [mm]:

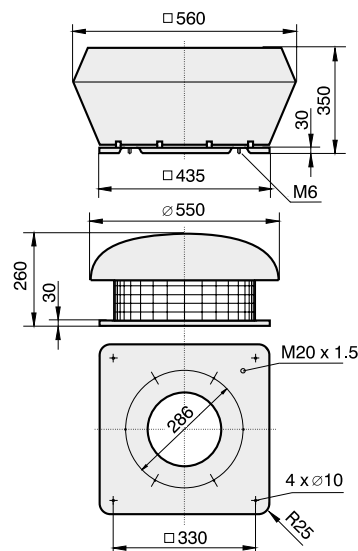

Schemat podłączeniowy:

01.063

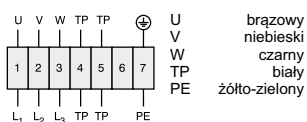

Akcesoria:

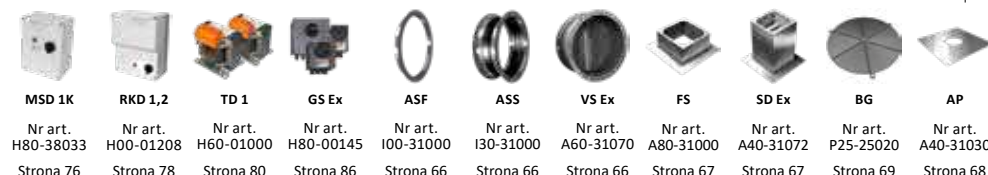



- wersja z wyrzutem pionowym lub poziomym,
- wirnik z łopatkami zagiętymi do tyłu,
- silnik asynchroniczny z wirującą obudową,
- klasa szczelności silnika IP44; klasa izolacji uzwojenia F,
- kabel podłączeniowy wyprowadzony na zewnątrz,
- zabezpieczenie termiczne silnika poprzez wbudowane w uzwojenia termistory typu PTC,
- parowanie materiałów: wirnik z przewodzącego tworzywa sztucznego PCV; dysza z ocynkowanej blachy stalowej lakierowanej proszkowo.

### Dane techniczne:

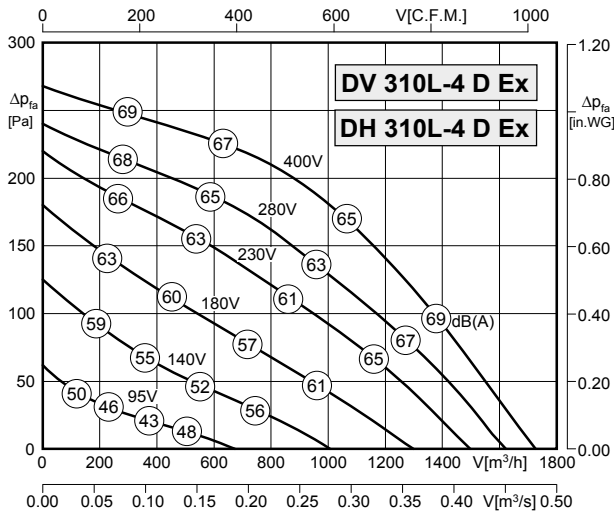

Typ: DV/DH 310L-4D Ex		Nr art.: A00-31086 / A10-31086	
U	400V (50Hz)	Δpfa min	-- Pa
P1	0,13 kW	ΔI	-- %
IN	0,26 A	IA / IN	3,8
n	1370 min <sup>-1</sup>		IP44
tA	240 s		01.063
tR	40 °C		15,5 kg
		Atex	II 3G c IIB T3

### Dane akustyczne:

L <sub>WAref</sub> skorygowany charakterystyką A przy V = 0,5*V <sub>max</sub>	fM [Hz]						
	125	250	500	1K	2K	4K	8K
L <sub>WAS</sub> [dB(A)] wlot	-19	-13	-13	-10	-11	-17	-24
L <sub>WAB</sub> [dB(A)] wylot	-20	-11	-6	-4	-7	-13	-19

### Wymiary [mm]:

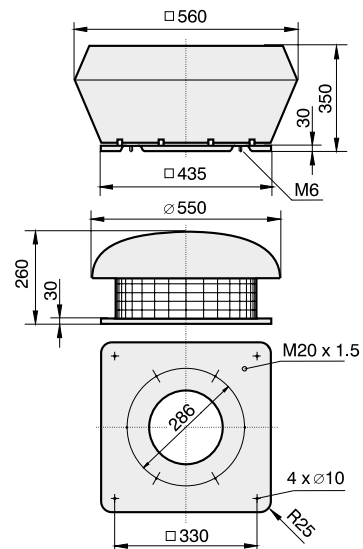

### Schemat podłączeniowy:

01.063

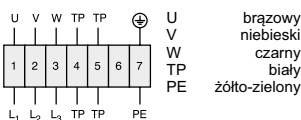

### Akcesoria:

Nr art. H80-38033	Nr art. H00-01208	Nr art. H60-01000	Nr art. H80-00145	Nr art. 100-31000	Nr art. 130-31000	Nr art. A60-31070	Nr art. A80-31000	Nr art. A40-31072	Nr art. P25-25020	Nr art. A40-31030
Strona 76	Strona 78	Strona 80	Strona 86	Strona 66	Strona 66	Strona 66	Strona 67	Strona 67	Strona 69	Strona 68



- wersja z wyrzutem pionowym lub poziomym,
- wirnik z łopatkami zagiętymi do tyłu,
- silnik asynchroniczny z wirującą obudową,
- klasa szczelności silnika IP44; klasa izolacji uzwojenia F,
- kabel podłączeniowy wyprowadzony na zewnątrz,
- zabezpieczenie termiczne silnika poprzez wbudowane w uzwojenia termistory typu PTC,
- parowanie materiałów: wirnik z przewodzącego tworzywa sztucznego PCV; dysza z ocynkowanej blachy stalowej lakierowanej proszkowo.

Dane techniczne:

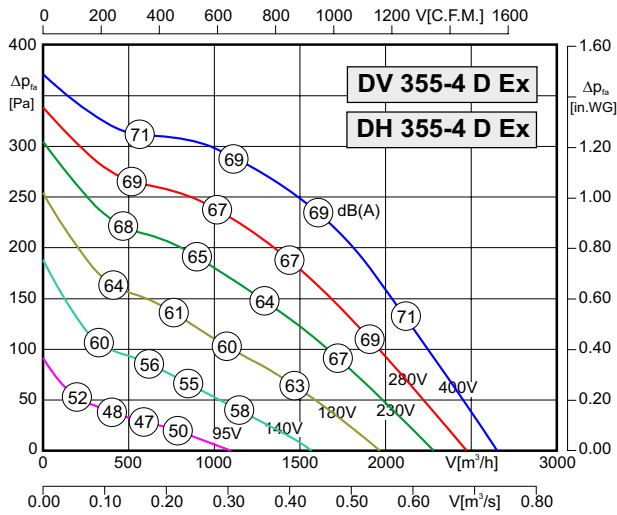

Typ: DV/DH 355-4D Ex		Nr art.: A00-35581 / A10-35581	
U	400V (50Hz)	Δpfa min	-- Pa
P1	0,27 kW	ΔI	-- %
IN	0,55 A	I <sub>A</sub> / I <sub>N</sub>	3,5
n	1340 min <sup>-1</sup>	⚠	IP44
t <sub>A</sub>	135 s	⚡	01.061
t <sub>R</sub>	40 °C	🔋	25,0 kg
		Atex	II 2G c IIB T3 X

Dane akustyczne:

L <sub>WArel</sub> skorygowany charakterystyką A przy V = 0,5*V <sub>max</sub>	fM [Hz]						
	125	250	500	1K	2K	4K	8K
L <sub>WAS</sub> [dB(A)] wlot	-19	-13	-13	-10	-11	-17	-24
L <sub>WAR</sub> [dB(A)] wylot	-20	-11	-6	-4	-7	-13	-19

Wymiary [mm]:

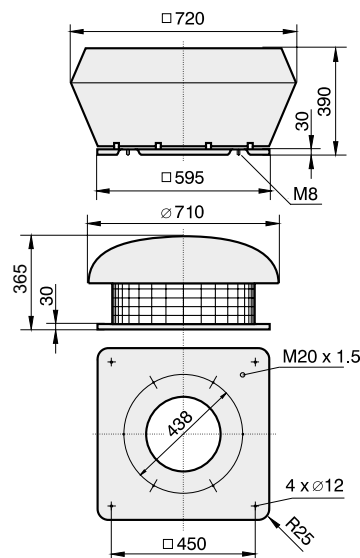

Schemat podłączeniowy:

01.061

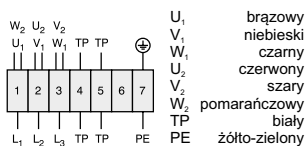

Akcesoria:

Nr art. H80-38033	Nr art. H00-01208	Nr art. H60-01001	Nr art. H80-00145	Nr art. 100-35501	Nr art. 130-35502	Nr art. A60-35570	Nr art. A80-35500	Nr art. A40-35572	Nr art. P21-40002	Nr art. A40-35530
Strona 76	Strona 78	Strona 80	Strona 86	Strona 66	Strona 66	Strona 66	Strona 67	Strona 67	Strona 69	Strona 68



- wersja z wyrzutem pionowym lub poziomym,
- wirnik z łopatkami zagiętymi do tyłu,
- silnik asynchroniczny z wirującą obudową,
- klasa szczelności silnika IP44; klasa izolacji uzwojenia F,
- kabel podłączeniowy wyprowadzony na zewnątrz,
- zabezpieczenie termiczne silnika poprzez wbudowane w uzwojenia termistory typu PTC,
- parowanie materiałów: wirnik z przewodzącego tworzywa sztucznego PCV; dysza z ocynkowanej blachy stalowej lakierowanej proszkowo.

**Dane techniczne:**

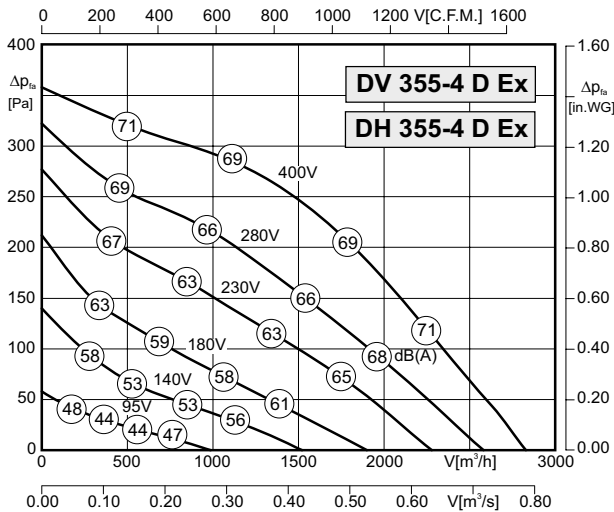

Typ: DV/DH 355-4D Ex		Nr art.: A00-35580 / A10-35580	
U	400V (50Hz)	Δpfa min	-- Pa
P1	0,27 kW	ΔI	-- %
IN	0,5 A	IA / IN	2,7
n	1300 min <sup>-1</sup>	⚠	IP44
tA	79 s	✳	01.063
tR	40 °C	🔋	24,5 kg
		Atex	II 3G c IIB T3 X

**Dane akustyczne:**

L <sub>WAref</sub> skorygowany charakterystyką A przy V = 0,5*V <sub>max</sub>	fM [Hz]						
	125	250	500	1K	2K	4K	8K
L <sub>WAS</sub> [dB(A)] wlot	-19	-13	-13	-10	-11	-17	-24
L <sub>WAb</sub> [dB(A)] wylot	-20	-11	-6	-4	-7	-13	-19

**Wymiary [mm]:**

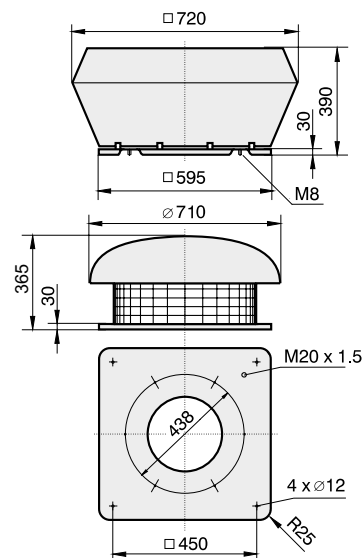

**Schemat podłączeniowy:**

01.063

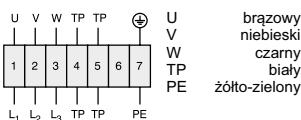

**Akcesoria:**

Nr art. H80-38033	Nr art. H00-01208	Nr art. H60-01001	Nr art. H80-00145	Nr art. I00-35501	Nr art. I30-35502	Nr art. A60-35570	Nr art. A80-35500	Nr art. A40-35572	Nr art. P21-40002	Nr art. A40-35530
Strona 76	Strona 78	Strona 80	Strona 86	Strona 66	Strona 66	Strona 66	Strona 67	Strona 67	Strona 69	Strona 68





- wersja z wyrzutem pionowym lub poziomym,
- wirnik z łopatkami zagiętymi do tyłu,
- silnik asynchroniczny z wirującą obudową,
- klasa szczelności silnika IP44; klasa izolacji uzwojenia F,
- kabel podłączeniowy wyprowadzony na zewnątrz,
- zabezpieczenie termiczne silnika poprzez wbudowane w uzwojenia termistory typu PTC,
- parowanie materiałów: wirnik z przewodzącego tworzywa sztucznego PCV; dysza z ocynkowanej blachy stalowej lakierowanej proszkowo.

Dane techniczne:

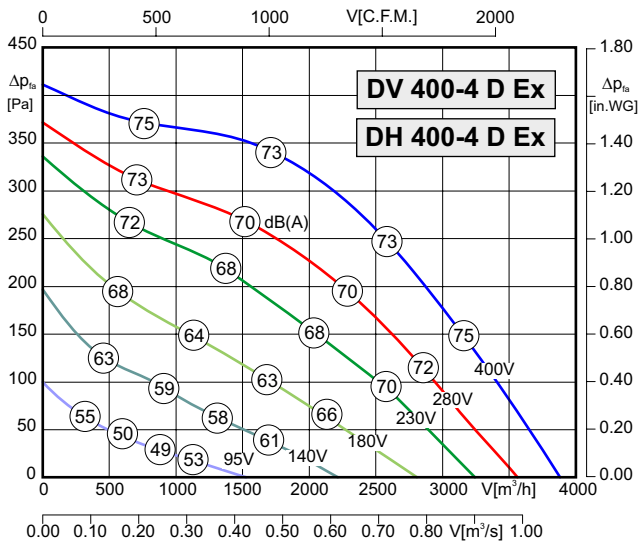

Typ: DV/DH 400-4D Ex		Nr art.: A00-40082 / A10-40082	
U	400V (50Hz)	Δpfa min	-- Pa
P1	0,46 kW	ΔI	-- %
IN	0,9 A	IA / IN	3,1
n	1320 min <sup>-1</sup>	⚠	IP44
tA	79 s	⚡	01.061
tR	40 °C	🔋	25,5 kg
		Atex	II 2G c IIB T3 X

Dane akustyczne:

L <sub>WArel</sub> skorygowany charakterystyką A przy V = 0,5*V <sub>max</sub>	fM [Hz]						
	125	250	500	1K	2K	4K	8K
L <sub>WAS</sub> [dB(A)] wlot	-21	-16	-15	-12	-10	-17	-24
L <sub>WAR</sub> [dB(A)] wylot	-16	-10	-6	-5	-6	-13	-22

Wymiary [mm]:

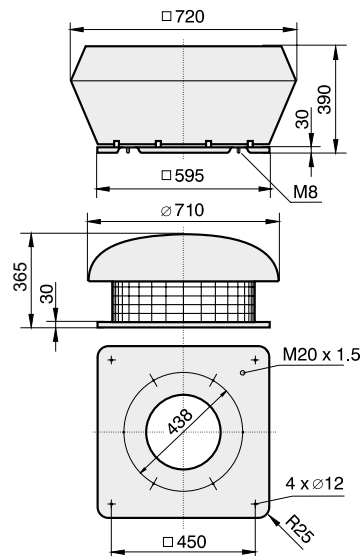

Schemat podłączeniowy:

01.061

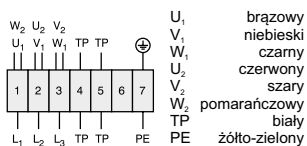

Akcesoria:

Nr art. H80-38033	Nr art. H00-01208	Nr art. H60-01001	Nr art. H80-00145	Nr art. 100-35501	Nr art. 130-35502	Nr art. A60-35570	Nr art. A80-35500	Nr art. A40-35572	Nr art. P21-40002	Nr art. A40-35530
Strona 76	Strona 78	Strona 80	Strona 86	Strona 66	Strona 66	Strona 66	Strona 67	Strona 67	Strona 69	Strona 68



Strefa 1

- wersja z wyrzutem pionowym lub poziomym,
- wirnik z łopatkami zagiętymi do tyłu,
- silnik asynchroniczny z wirującą obudową,
- klasa szczelności silnika IP44; klasa izolacji uzwojenia F,
- kabel podłączeniowy wyprowadzony na zewnątrz,
- zabezpieczenie termiczne silnika poprzez wbudowane w uzwojenia termistory typu PTC,
- parowanie materiałów: wirnik z blachy stalowej lakierowanej proszkowo; dysza z blachy miedzianej.

### Dane techniczne:

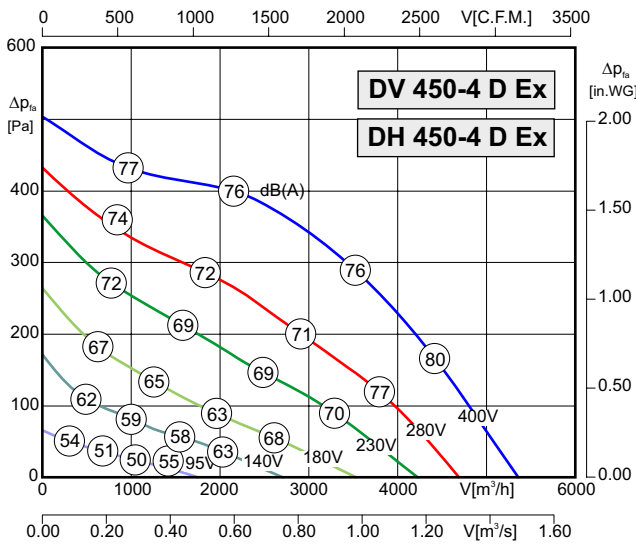

Typ: DV/DH 450-4D Ex		Nr art.: A00-45083 / A10-45083	
U	400V (50Hz)	Δpfa min	-- Pa
P1	0,71 kW	ΔI	-- %
IN	1,4 A	IA / IN	2,5
n	1240 min <sup>-1</sup>		IP44
tA	110 s		01.061
tR	40 °C		35,0 kg
		Atex	II 2G c IIB T3 X

### Dane akustyczne:

L <sub>WArel</sub> skorygowany charakterystyką A przy V = 0,5*V <sub>max</sub>	fM [Hz]						
	125	250	500	1K	2K	4K	8K
L <sub>WAS</sub> [dB(A)] wlot	-21	-16	-15	-12	-10	-17	-24
L <sub>WAb</sub> [dB(A)] wylot	-16	-10	-6	-5	-6	-13	-22

### Wymiary [mm]:

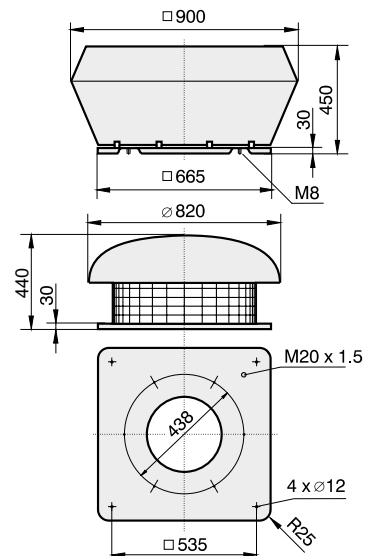

### Schemat podłączeniowy:

01.061

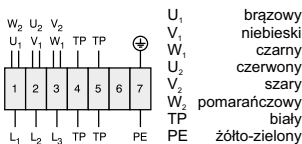

### Akcesoria:

Nr art. H80-38033	Nr art. H00-03008	Nr art. H60-03000	Nr art. H80-00145	Nr art. I00-35501	Nr art. I30-35502	Nr art. A60-35570	Nr art. A80-45000	Nr art. A40-45071	Nr art. P21-40002	Nr art. A40-45030
Strona 76	Strona 78	Strona 80	Strona 86	Strona 66	Strona 66	Strona 66	Strona 67	Strona 67	Strona 69	Strona 68



- wersja z wyrzutem pionowym lub poziomym,
- wirnik z łopatkami zagiętymi do tyłu,
- silnik asynchroniczny z wirującą obudową,
- klasa szczelności silnika IP44; klasa izolacji uzwojenia F,
- kabel podłączeniowy wyprowadzony na zewnątrz,
- zabezpieczenie termiczne silnika poprzez wbudowane w uzwojenia termistory typu PTC,
- parowanie materiałów: wirnik z blachy stalowej lakierowanej proszkowo; dysza z blachy miedzianej.

Dane techniczne:

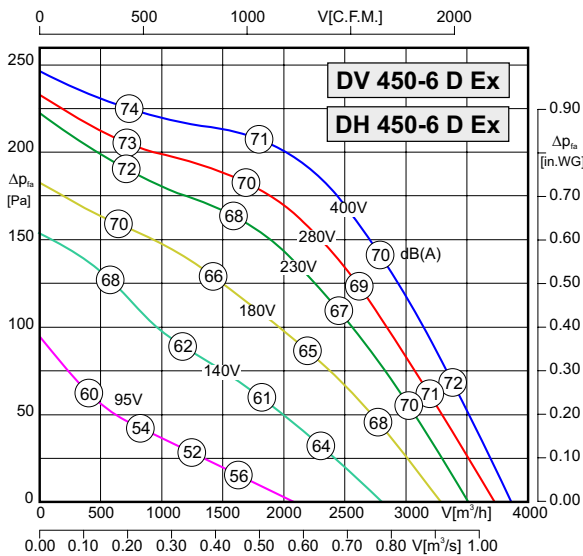

Typ: DV/DH 450-6D Ex		Nr art.: A00-45087 / A10-45087	
U	400V (50Hz)	Δpfa min	-- Pa
P1	0,3 kW	ΔI	-- %
IN	0,77 A	I <sub>A</sub> / I <sub>N</sub>	3,8
n	935 min <sup>-1</sup>	⚠	IP44
t <sub>A</sub>	110 s	⚡	01.061
t <sub>R</sub>	40 °C	🔋	34,5 kg
		Atex	II 2G c IIB T3 X

Dane akustyczne:

L <sub>WArel</sub> skorygowany charakterystyką A przy V = 0,5*V <sub>max</sub>	fM [Hz]						
	125	250	500	1K	2K	4K	8K
L <sub>WAS</sub> [dB(A)] wlot	-21	-16	-15	-12	-10	-17	-24
L <sub>WAR</sub> [dB(A)] wylot	-16	-10	-6	-5	-6	-13	-22

Wymiary [mm]:

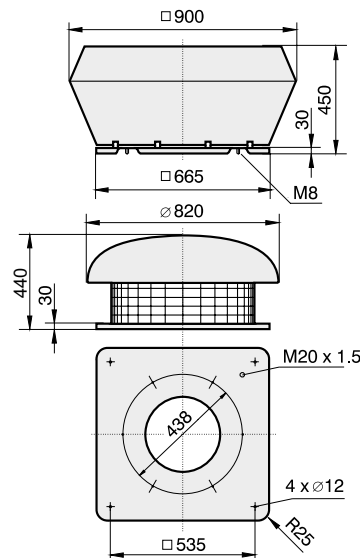

Schemat podłączeniowy:

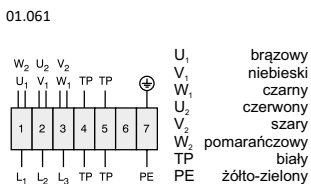

Akcesoria:

Nr art. H80-38033	Nr art. H00-07008	Nr art. H60-07000	Nr art. H80-00145	Nr art. 100-35501	Nr art. 130-35502	Nr art. A60-35570	Nr art. A80-45000	Nr art. A40-45071	Nr art. P21-56003	Nr art. A40-45030
Strona 76	Strona 78	Strona 80	Strona 86	Strona 66	Strona 66	Strona 66	Strona 67	Strona 67	Strona 69	Strona 68



- wersja z wyrzutem pionowym lub poziomym,
- wirnik z łopatkami zagiętymi do tyłu,
- silnik asynchroniczny z wirującą obudową,
- klasa szczelności silnika IP44; klasa izolacji uzwojenia F,
- kabel podłączeniowy wyprowadzony na zewnątrz,
- zabezpieczenie termiczne silnika poprzez wbudowane w uzwojenia termistory typu PTC,
- parowanie materiałów: wirnik z blachy stalowej lakierowanej proszkowo; dysza z blachy miedzianej.

### Dane techniczne:

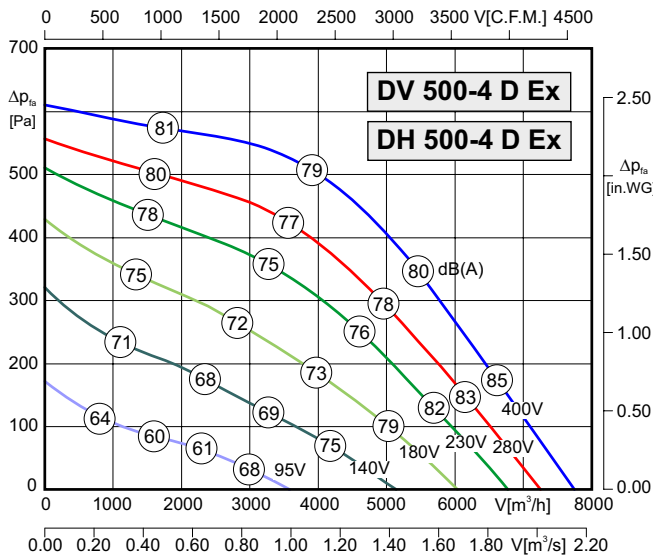

Typ: DV/DH 500-4D Ex		Nr art.: A00-50082 / A10-50082	
U	400V (50Hz)	$\Delta p_{fa}$ min	-- Pa
P <sub>1</sub>	1,30 kW	$\Delta I$	-- %
I <sub>N</sub>	2,7 A	I <sub>A</sub> / I <sub>N</sub>	4,1
n	1370 min <sup>-1</sup>		IP44
t <sub>A</sub>	65 s		01.061
t <sub>R</sub>	40 °C		45,0 kg
		Atex	II 2G c IIB T3 X

### Dane akustyczne:

L <sub>WAref</sub> skorygowany charakterystyką A przy V=0,5*V <sub>max</sub>	fM [Hz]						
	125	250	500	1K	2K	4K	8K
L <sub>WAS</sub> [dB(A)] wlot	-20	-14	-14	-11	-12	-18	-24
L <sub>WAS</sub> [dB(A)] wylot	-16	-8	-6	-5	-8	-14	-23

### Wymiary [mm]:

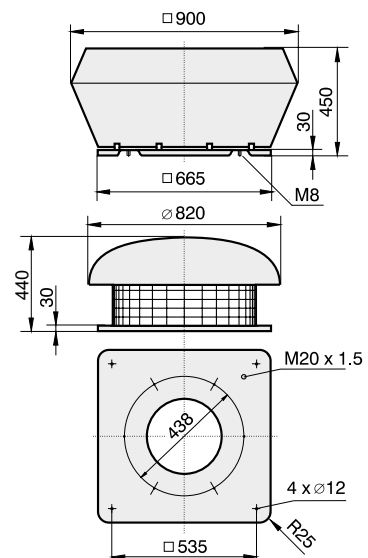

### Schemat podłączeniowy:

01.061

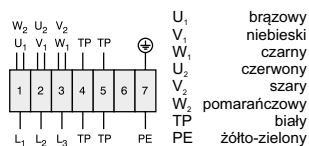

### Akcesoria:

Nr art. H80-38033	Nr art. H00-01208	Nr art. H60-01000	Nr art. H80-00145	Nr art. 100-35501	Nr art. 130-35502	Nr art. A60-35570	Nr art. A80-45000	Nr art. A40-45071	Nr art. P21-40002	Nr art. A40-45030
Strona 76	Strona 78	Strona 80	Strona 86	Strona 66	Strona 66	Strona 66	Strona 67	Strona 67	Strona 69	Strona 68



- wersja z wyrzutem pionowym lub poziomym,
- wirnik z łopatkami zagiętymi do tyłu,
- silnik asynchroniczny z wirującą obudową,
- klasa szczelności silnika IP44; klasa izolacji uzwojenia F,
- kabel podłączeniowy wyprowadzony na zewnątrz,
- zabezpieczenie termiczne silnika poprzez wbudowane w uzwojenia termistory typu PTC,
- parowanie materiałów: wirnik z blachy stalowej lakierowanej proszkowo; dysza pokryta taśmą z blachy miedzianej.

Dane techniczne:

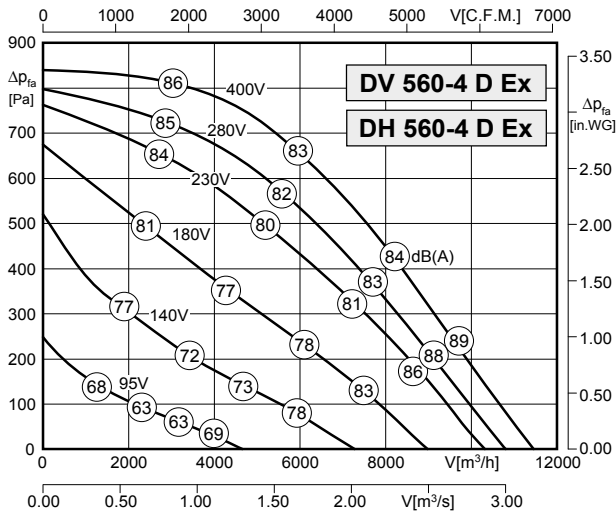

Typ: DV/DH 560-4 D Ex		Nr art.: A00-56084 / A10-56084	
U	400V (50Hz)	Δpfa min	-- Pa
P1	2,25 kW	ΔI	29 %
IN	4,5 A	Ia / IN	6,4
n	1420 min <sup>-1</sup>	⚠	IP44
tA	53 s	⚡	01.061
tR	40 °C	🔋	76,0 kg
		Atex	II 2G c IIB T3 X

Dane akustyczne:

L <sub>WArel</sub> skorygowany charakterystyką A przy V = 0,5*V <sub>max</sub>	fM [Hz]						
	125	250	500	1K	2K	4K	8K
L <sub>WAS</sub> [dB(A)] wlot	-20	-14	-14	-11	-12	-18	-24
L <sub>WAS</sub> [dB(A)] wylot	-16	-8	-6	-5	-8	-14	-23

Wymiary [mm]:

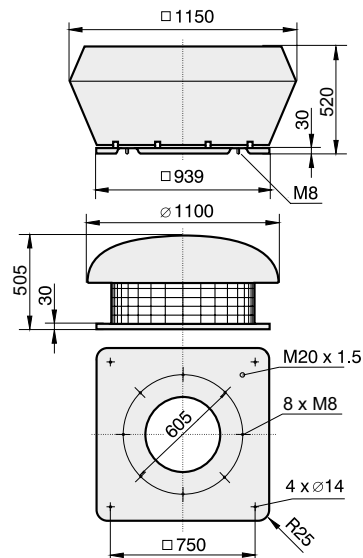

Schemat podłączeniowy:

01.061

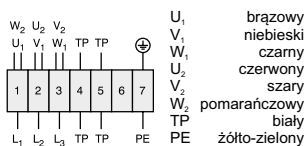

Akcesoria:

Nr art. H80-38033	Nr art. H00-07008	Nr art. H60-07001	Nr art. H80-00145	Nr art. 110-56000	Nr art. 120-56000	Nr art. A60-56070	Nr art. A80-56000	Nr art. A40-56072	Nr art. P21-56003	Nr art. A40-56030
Strona 76	Strona 78	Strona 80	Strona 86	Strona 66	Strona 66	Strona 66	Strona 67	Strona 67	Strona 69	Strona 68



- wersja z wyrzutem pionowym lub poziomym,
- wirnik z łopatkami zagiętymi do tyłu,
- silnik asynchroniczny z wirującą obudową,
- klasa szczelności silnika IP44; klasa izolacji uzwojenia F,
- kabel podłączeniowy wyprowadzony na zewnątrz,
- zabezpieczenie termiczne silnika poprzez wbudowane w uzwojenia termistory typu PTC,
- parowanie materiałów: wirnik z blachy stalowej lakierowanej proszkowo; dysza pokryta taśmą z blachy miedzianej.

**Dane techniczne:**

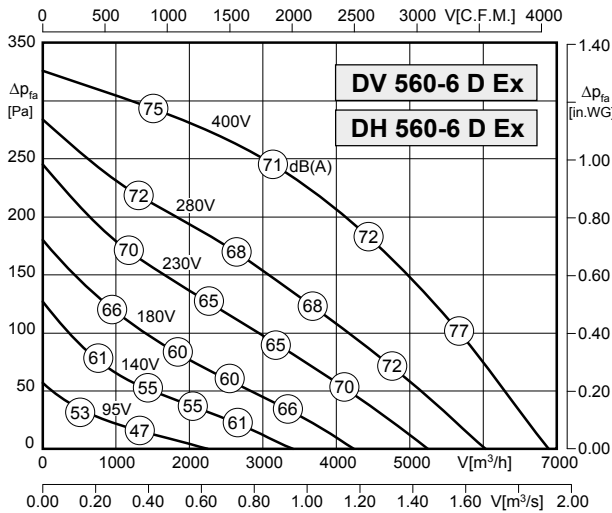

Typ: DV/DH 560-6D Ex		Nr art.: A00-56086 / A10-56086	
U	400V (50Hz)	Δpfa min	-- Pa
P1	0,56 kW	ΔI	-- %
IN	1,1 A	IA / IN	2,2 / 2,5
n	810 min <sup>-1</sup>	⚠	IP44
tA	330 s	✳	01.061
tR	40 °C	🔥	62,5/58,0 kg
		Atex	II 2G c IIB T3 X

**Dane akustyczne:**

L <sub>WAref</sub> skorygowany charakterystyką A przy V=0,5*V <sub>max</sub>	fM [Hz]						
	125	250	500	1K	2K	4K	8K
L <sub>WA5</sub> [dB(A)] wlot	-20	-14	-14	-11	-12	-18	-24
L <sub>WA8</sub> [dB(A)] wylot	-16	-8	-6	-5	-8	-14	-23

**Wymiary [mm]:**

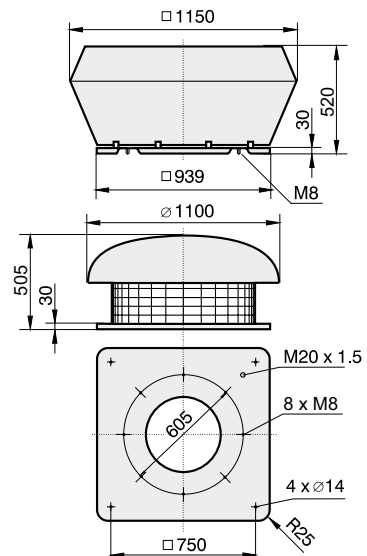

**Schemat podłączeniowy:**

01.061

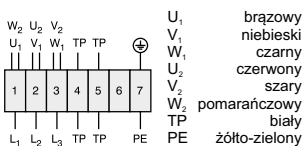

**Akcesoria:**

Nr art. H80-38033	Nr art. H00-03008	Nr art. H60-03000	Nr art. H80-00145	Nr art. 110-56000	Nr art. 120-56000	Nr art. A60-56070	Nr art. A80-56000	Nr art. A40-56072	Nr art. P21-56003	Nr art. A40-56030
Strona 76	Strona 78	Strona 80	Strona 86	Strona 66	Strona 66	Strona 66	Strona 67	Strona 67	Strona 69	Strona 68



- wersja z wyrzutem pionowym lub poziomym,
- wirnik z łopatkami zagiętymi do tyłu,
- silnik asynchroniczny z wirującą obudową,
- klasa szczelności silnika IP44; klasa izolacji uzwojenia F,
- kabel podłączeniowy wyprowadzony na zewnątrz,
- zabezpieczenie termiczne silnika poprzez wbudowane w uzwojenia termistory typu PTC,
- parowanie materiałów: wirnik z blachy stalowej lakierowanej proszkowo; dysza pokryta taśmą z blachy miedzianej.

Dane techniczne:

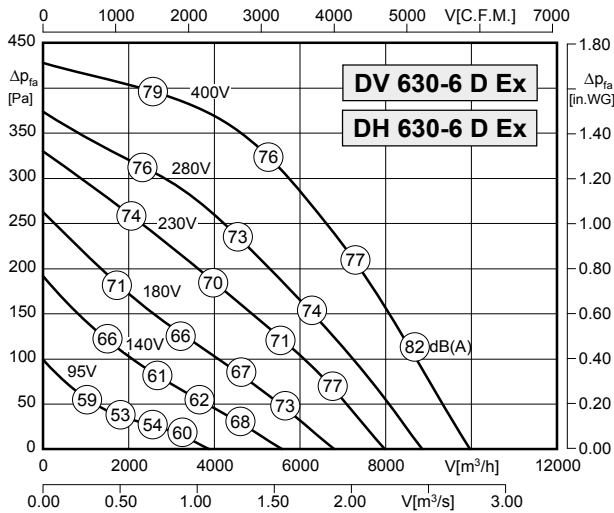

Typ: DV/DH 630-6D Ex		Nr art.: A00-63082 / A10-63082	
U	400V (50Hz)	Δpfa min	-- Pa
P1	1,05 kW	ΔI	-- %
IN	2,0 A	I <sub>A</sub> / I <sub>N</sub>	3,3
n	850 min <sup>-1</sup>		IP44
t <sub>A</sub>	145 s		01.061
t <sub>R</sub>	40 °C		60,0 kg
		Atex	II 2G c IIB T3 X

Dane akustyczne:

L <sub>WArel</sub> skorygowany charakterystyką A przy V = 0,5*V <sub>max</sub>	fM [Hz]						
	125	250	500	1K	2K	4K	8K
L <sub>WAS</sub> [dB(A)] wlot	-21	-16	-15	-10	-12	-17	-25
L <sub>WAR</sub> [dB(A)] wylot	-16	-9	-5	-5	-8	-13	-21

Wymiary [mm]:

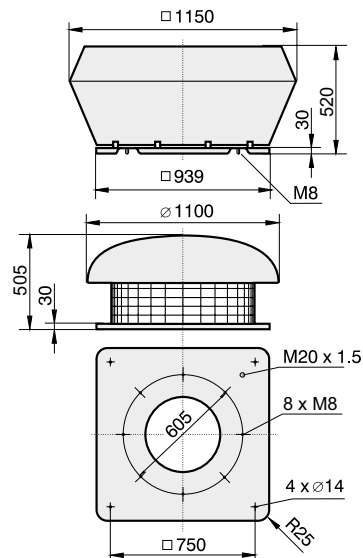

Schemat podłączeniowy:

01.061

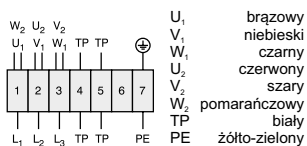

Akcesoria:

Nr art. H80-38033	Nr art. H00-03008	Nr art. H60-03000	Nr art. H80-00145	Nr art. I10-56000	Nr art. I20-56000	Nr art. A60-56070	Nr art. A80-56000	Nr art. A40-56072	Nr art. P21-56003	Nr art. A40-56030
Strona 76	Strona 78	Strona 80	Strona 86	Strona 66	Strona 66	Strona 66	Strona 67	Strona 67	Strona 69	Strona 68



Strefa 2

- wersja z wyrzutem pionowym,
- wirnik z łopatkami zagiętymi do tyłu,
- silnik asynchroniczny z wirującą obudową,
- klasa szczelności silnika IP44; klasa izolacji uzwojenia F,
- kabel podłączeniowy wyprowadzony na zewnątrz,
- zabezpieczenie termiczne silnika poprzez wbudowane w uzwojenia termistory typu PTC,
- parowanie materiałów: wirnik z blachy stalowej lakierowanej proszkowo; dysza pokryta taśmą z blachy miedzianej.

### Dane techniczne:

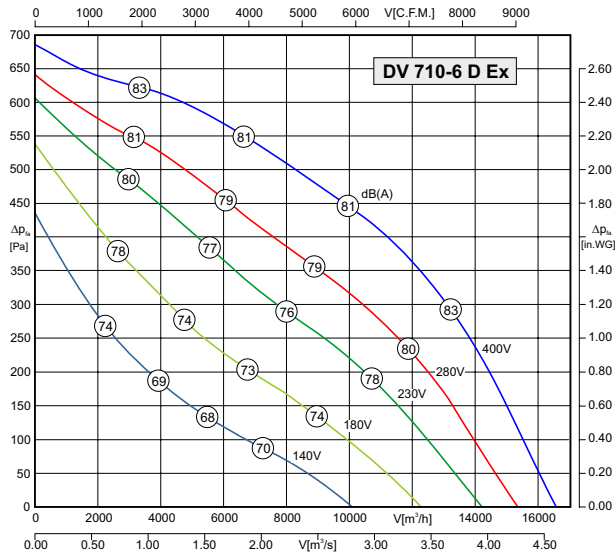

Typ: DV 710-6D Ex		Nr art.: A00-71085	
U	400V (50Hz)	$\Delta p_{fa}$ min	-- Pa
P <sub>1</sub>	2,64 kW	$\Delta I$	6 %
I <sub>N</sub>	5,36 A	I <sub>A</sub> / I <sub>N</sub>	1,9
n	905 min <sup>-1</sup>		IP44
t <sub>A</sub>	120 s		01.063
t <sub>R</sub>	40 °C		124,0 kg
		Atex	II 3G c IIB T3 X

### Dane akustyczne:

L <sub>WAref</sub> skorygowany charakterystyką A przy V = 0,5*V <sub>max</sub>	fM [Hz]						
	125	250	500	1K	2K	4K	8K
L <sub>WA5</sub> [dB(A)] wlot	-21	-16	-15	-10	-12	-17	-25
L <sub>WA8</sub> [dB(A)] wylot	-16	-9	-5	-5	-8	-13	-21

### Wymiary [mm]:

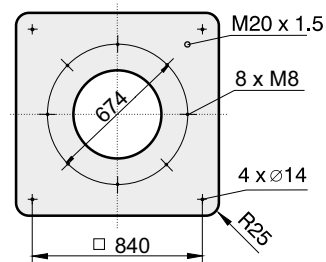
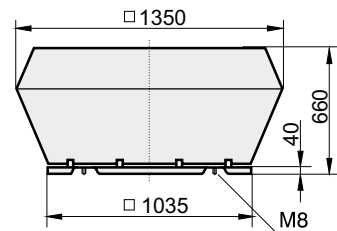

### Schemat podłączeniowy:

01.061

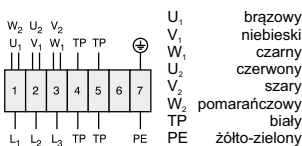

### Akcesoria:

Nr art. H80-38033	Nr art. H00-05008	Nr art. H60-05000	Nr art. H80-00145	Nr art. 100-71000	Nr art. 130-71000	Nr art. A60-71070	Nr art. A80-71000	Nr art. P21-63003
Strona 76	Strona 78	Strona 80	Strona 86	Strona 66	Strona 66	Strona 66	Strona 67	Strona 69